

天井点検口

RSIII型

外枠額縁・内枠目地タイプ

■規格

天井材は正確に加工して下さい。

記号	天井材開口寸法	天井材切断寸法	
	W×H	仕上材 w1×h1	下地材 w2×h2
RSIII-303	303×303	280.6×280.6	263×263
RSIII-454	454×454	431.6×431.6	414×414
RSIII-606	606×606	583.6×583.6	566×566

■内枠側天井材の加工寸法

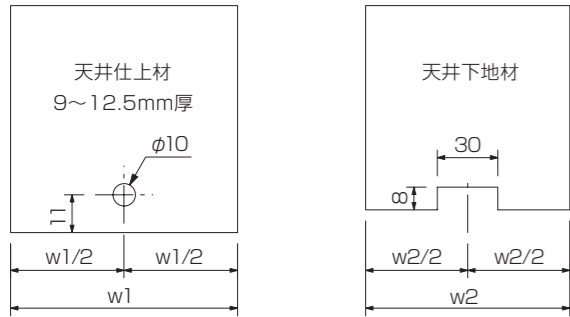

■内枠への天井材取付方法

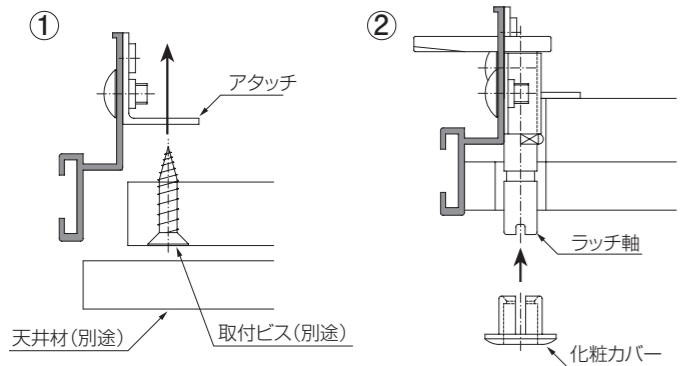
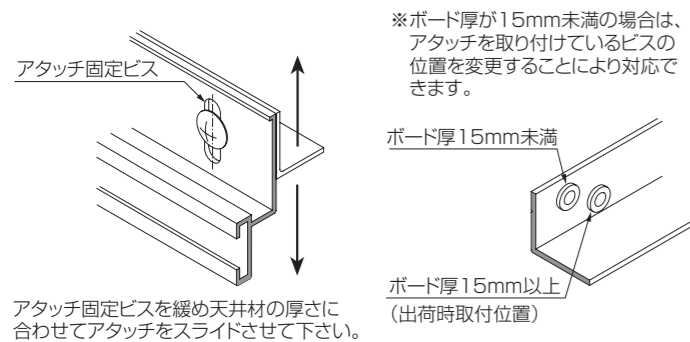

△使用上の注意

- 次のことを守って下さい。
点検口の落下・破損の恐れがあり危険です。
- 屋内専用の天井点検口です。
 - 天井点検口の用途以外に使用しないで下さい。
 - 重量のある天井材を使用する際には、当社担当に問い合わせして下さい。
 - 点検口に重量物を取り付けしないで下さい。
 - 内枠の急な開閉はしないで下さい。
 - 点検口から離れる時は施錠を確実に行って下さい。
 - 点検口の外枠や内枠に乗ったりぶらさがったりしないで下さい。

添付部品明細

- <支持金具仕様>
- 化粧リング.....1ヶ
 - 支持金具(ツマミネジ付).....4ヶ
- <吊り金具仕様>
- 化粧リング.....1ヶ
 - 吊り金具(フック・蝶ナット付).....4ヶ
 - 取付ビス.....4ヶ



注意シールが添付してありますので
施工後内枠へ貼って下さい。

■内枠脱着方法

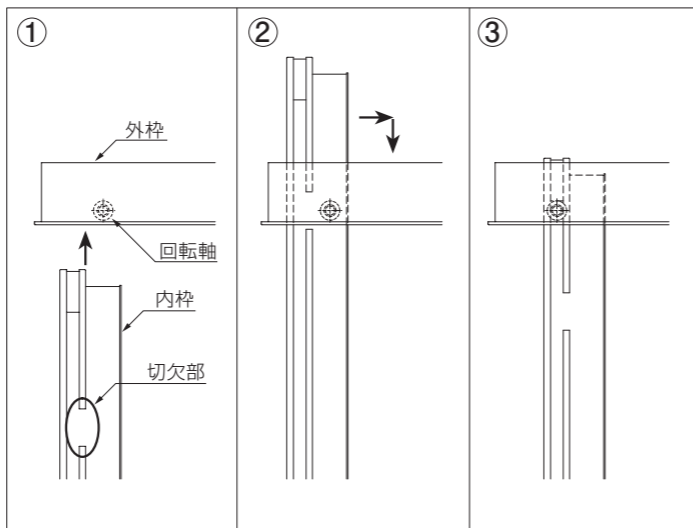

内枠の切欠部と外枠の回転軸とを合わせると内枠が脱着できます。

■施錠

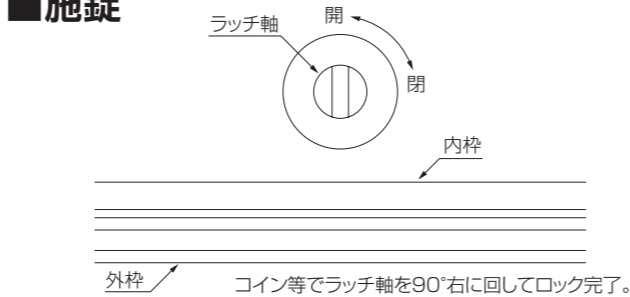

JQA JIS H4100 JQ0308097
 JQA JIS H8602 JQ0309011
理研軽金属工業株式会社
 本社/静岡市駿河区曲金3丁目2-1 〒422-8530 TEL (054) 287-6341

支持金具仕様

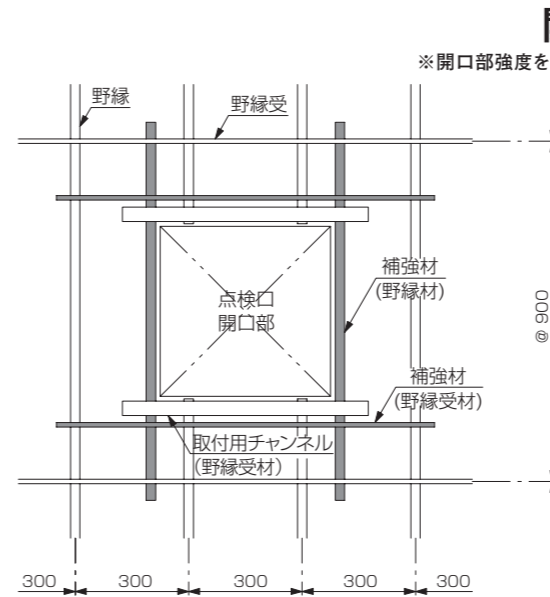

吊り金具仕様

開口部補強

※開口部強度を十分検討して、天井材を施工して下さい。

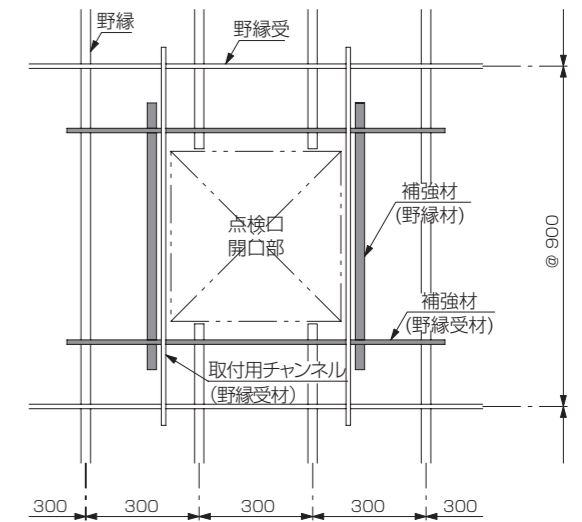

外枠取付方法

天井材開口部に外枠をはめ込み、支持金具で固定する。

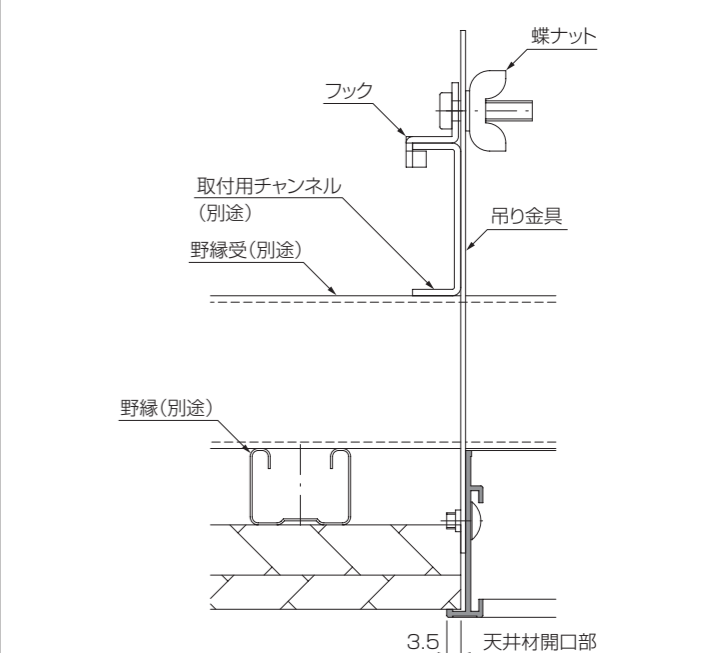
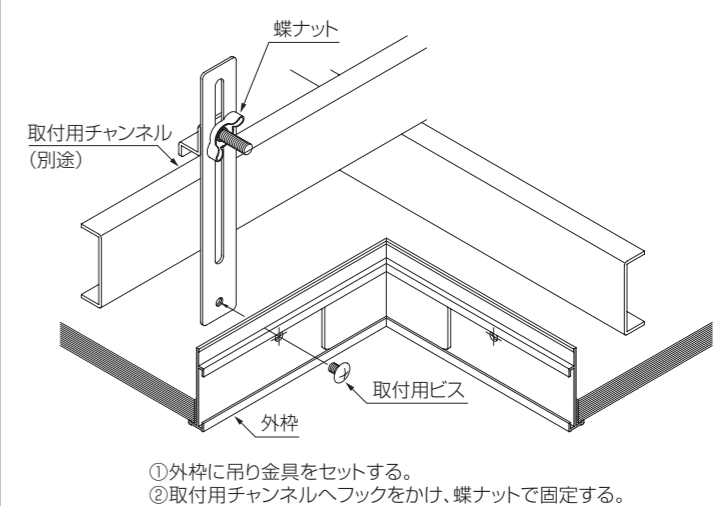
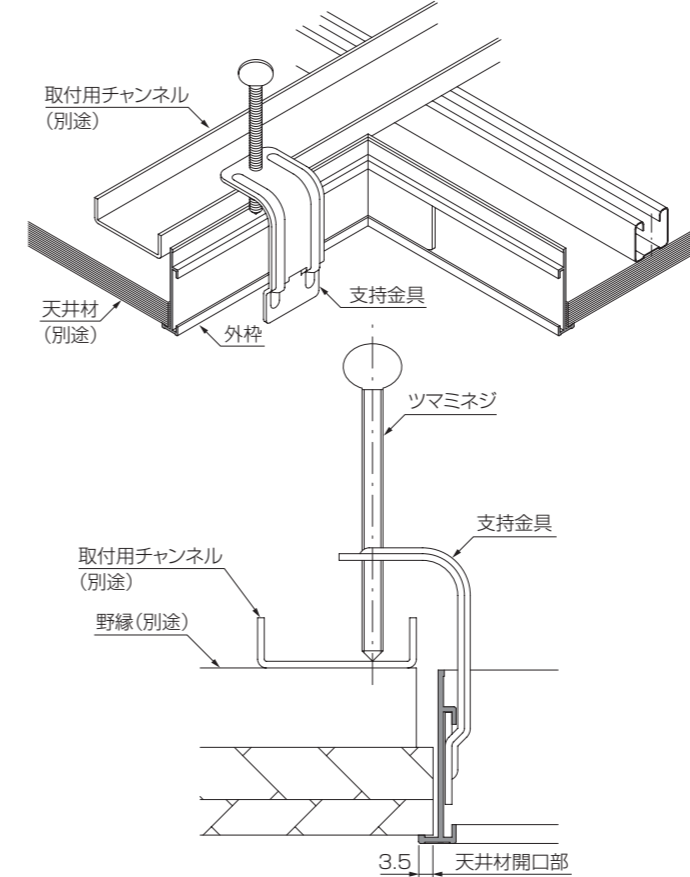

木下地施工例

