

壁点検口 RW型

■規格寸法

記号	呼称寸法	壁材開口寸法	壁材切断寸法
	W×H(mm)	w1×h1(mm)	w2×h2(mm)
RW-200	200×200	184×184	146×146
RW-250	250×250	234×234	196×196
RW-300	300×300	284×284	246×246
RW-350	350×350	334×334	296×296
RW-450	450×450	434×434	396×396
RW-600	600×600	584×584	546×546

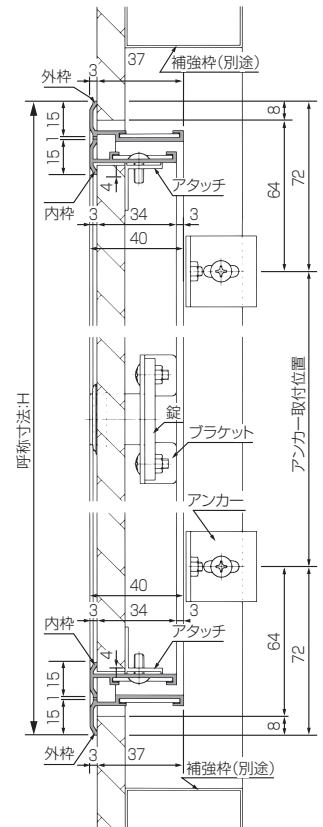
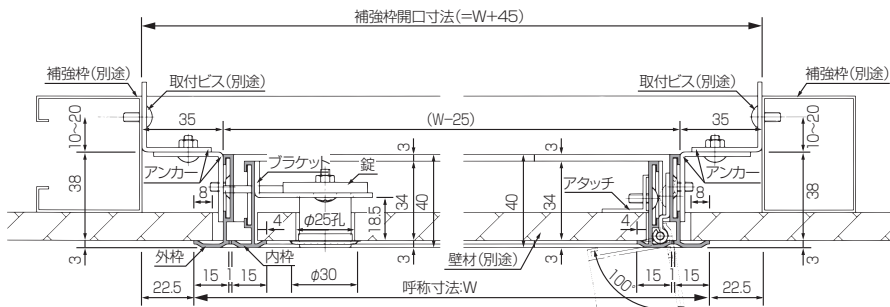
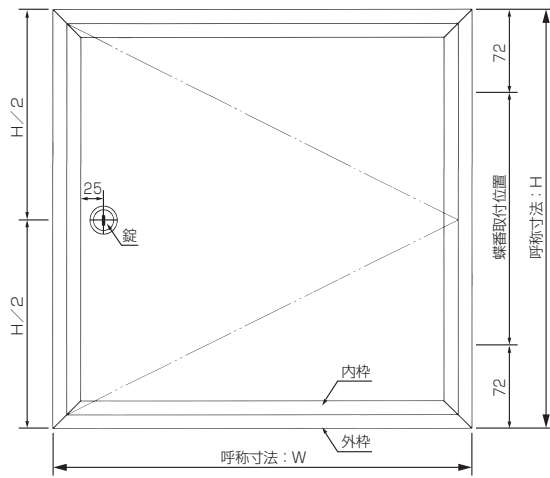

開き勝手：左右兼用

⚠ 使用上の注意 次のことを守って下さい。点検口の変形・破損の恐れがあり危険です。

- 屋内専用の壁点検口です。
- 壁点検口の用途以外に使用しないで下さい。
- 点検口の外枠や内枠に乗ったりぶら下がったりしないで下さい。
- 内枠の急な開閉はしないで下さい。
- 点検口から離れるときは、施錠を確実に行って下さい。

壁(扉)材加工寸法

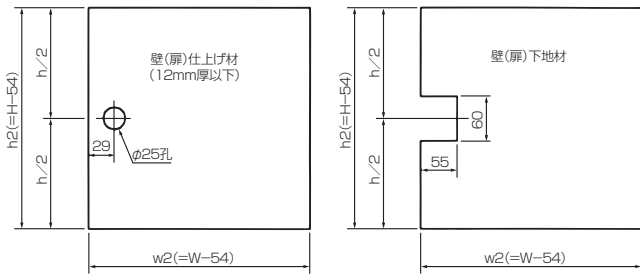

呼称寸法	W	H
補強枠開口寸法	W+45	
壁材開口寸法	W-16	H-16
壁(扉)材切断寸法	W-54	H-54

開口部補強例

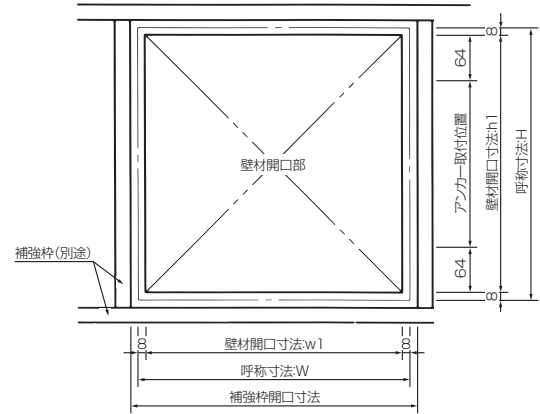

取付方法

1 扉の組立方法

- ① 錠を壁(扉)材の穴に差し込む。
- ② デッドボルト先端を内枠の角孔に通しながら、壁(扉)材を内枠へ落とし込む。

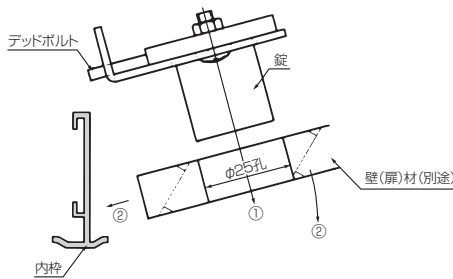

- ③ 錠・アタッチをビス止めする。

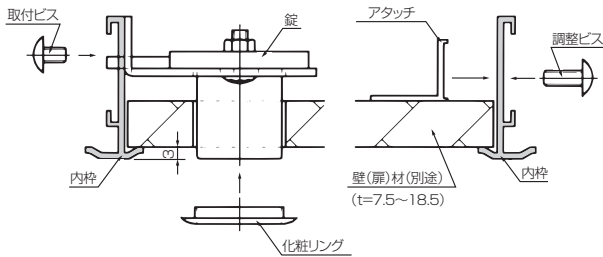

※壁(扉)材厚さが19~29mmの場合、アタッチを反転し取り付けます。

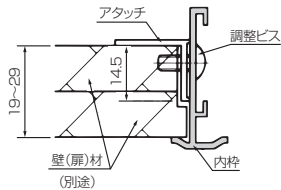

付属部品明細

	部品名称	個数
①	アンカー-A	4
②	アンカー-B	4
③	調整ビス・ナット	各4
④	皿ビス	4

※①・②・③は工場出荷時にセットして有ります。

2 外枠の取付方法

- ① 外枠へアンカーをビス止めする。
- ② 補強枠にアンカーを仮止めする。

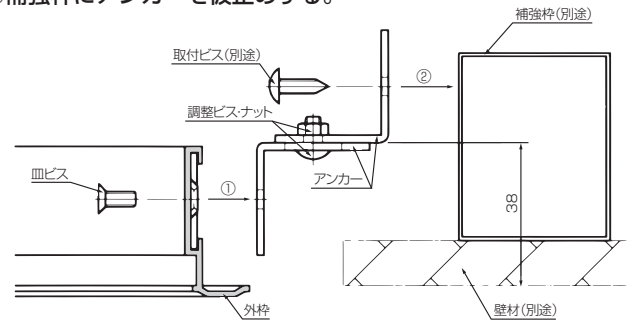

3 扉の取付方法

- ① 内枠を外枠に取り付ける。

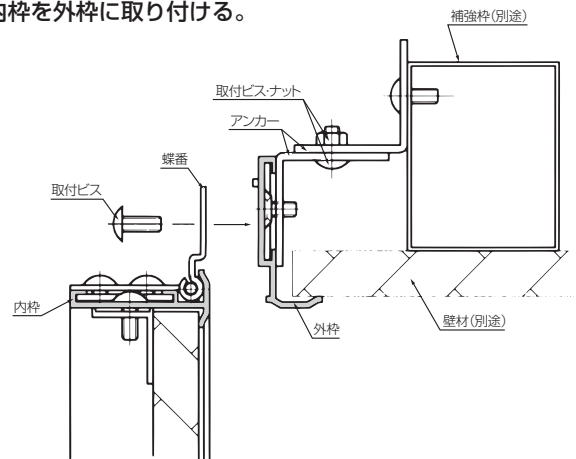

- ② 仮止めしたビスを緩め、扉の開閉具合・クリアランスを調整し、ビスやナットを締め直す。



JIS JQA JIS H4100 JQ0308097 JIS JQA JIS H8602 JQ0309011

理研軽金属工業株式会社

本社/静岡県駿河区曲金3丁目2-1 〒422-8530 TEL (054) 287-6341(代)

※品質向上のため予告なく仕様を変更する場合があります。ご了承下さい。