

天井点検口／気密タイプ

CKGM型 CKM型

CKGM型：外枠額縁・内枠目地タイプ
CKM型：外・内枠目地タイプ

■規格 ※両タイプ共通

天井材は正確に加工して下さい。

記号	天井材開口寸法	天井材切断寸法	
	W×H	仕上材 w1×h1	下地材 w2×h2
CK _M ^{GM} -303	303×303	292×292	264×264
CK _M ^{GM} -454	454×454	443×443	415×415
CK _M ^{GM} -606	606×606	595×595	567×567

■内枠側天井材の加工寸法

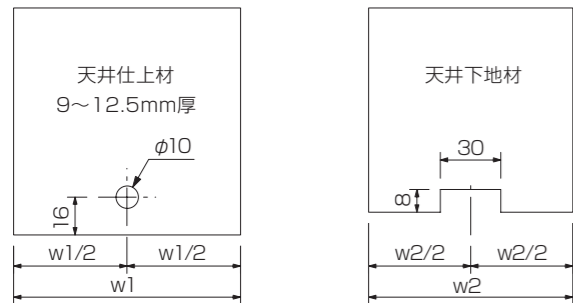

■気密効果を高める方法

外・内側の立ち上がり部と天井材とをコーキング材等でシールして下さい。

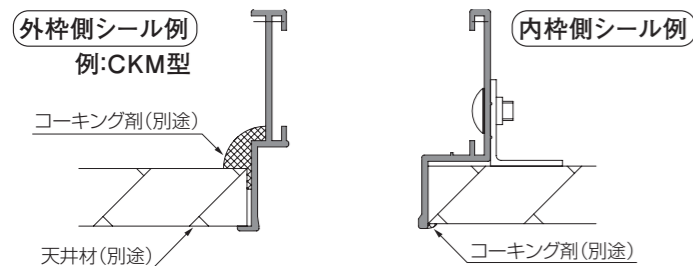

■内枠への天井材取付方法

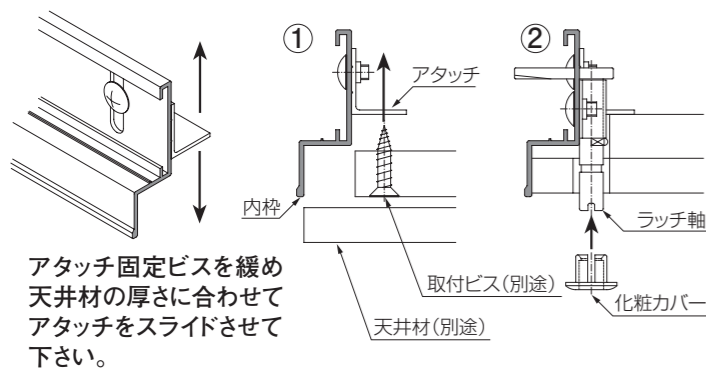

▲使用上の注意 次のことを守って下さい。点検口の落下・破損の恐れがあり危険です。

- 屋内専用の天井点検口です。
- 重量物の天井材を使用する際には、当社担当に問い合わせして下さい。
- 天井点検口の用途以外に使用しないで下さい。
- 点検口の外枠や内枠に乗りたりぶらさがったりしないで下さい。
- 点検口に重量物を取り付けしないで下さい。
- 内枠の急な開閉はしないで下さい。
- 点検口から離れる時は施錠を確実に行って下さい。

添付部品明細

- CKGM型 (支持金具仕様)**
- 化粧リング.....1ヶ
 - 支持金具 (ツマミネジ付).....4ヶ
- CKM型 (吊り金具仕様) ※CKGM型はオプション**
- 化粧リング.....1ヶ
 - 吊り金具 (フック・蝶ナット付).....4ヶ
 - 取付ビス.....4ヶ



注意シールが添付してありますので施工後内枠へ貼って下さい。

■内枠脱着方法 (内枠取付方法)

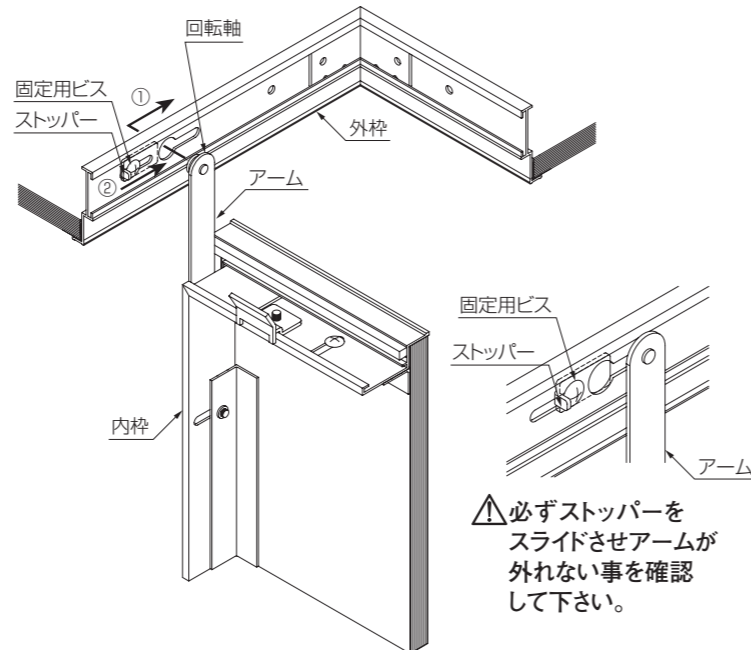

- ①アーム先端の回転軸を、外部回転軸受け孔へ取り付ける。
 - ②固定用ビスを緩め、ストッパーをアーム側へスライドさせ固定用ビスを締付けて下さい。
- ※内枠を外す場合は、取付の逆の手順で行って下さい。

■施錠

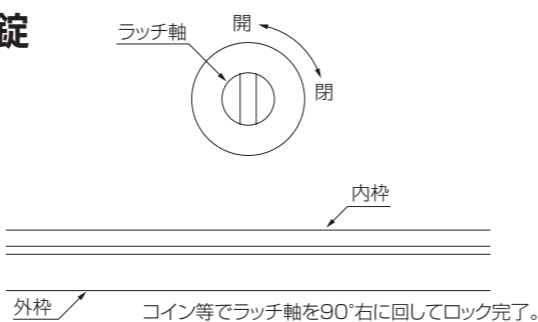

CKGM型 (支持金具仕様)

開口部補強

※開口部強度を十分検討して、天井材を施工して下さい。

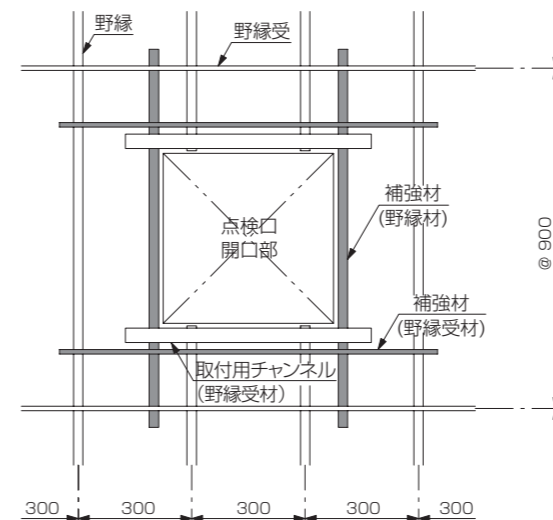

天井材開口部に外枠をはめ込み、支持金具で固定する。

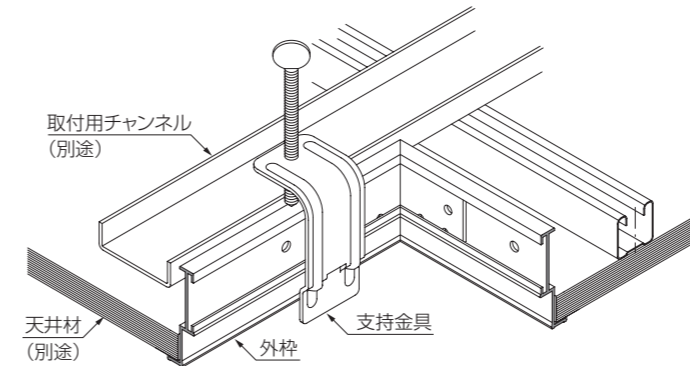

▲支持金具は、吊り金具取付用丸孔付近へ取り付けて下さい。

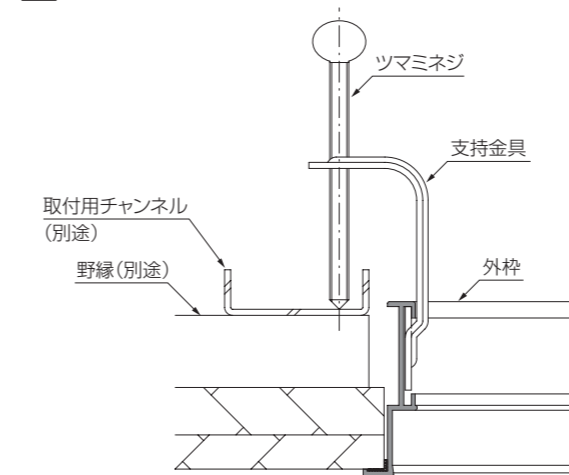

木下地施工例 (両タイプ共通)

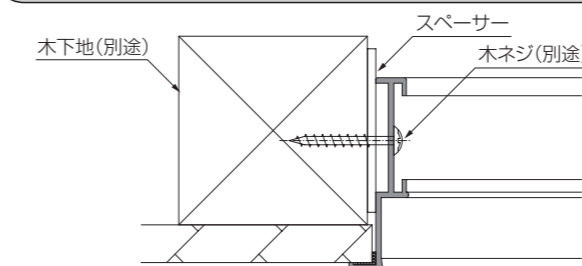

CKM型 (吊り金具仕様) ※CKGM型はオプション

開口部補強

※開口部強度を十分検討して、天井材を施工して下さい。

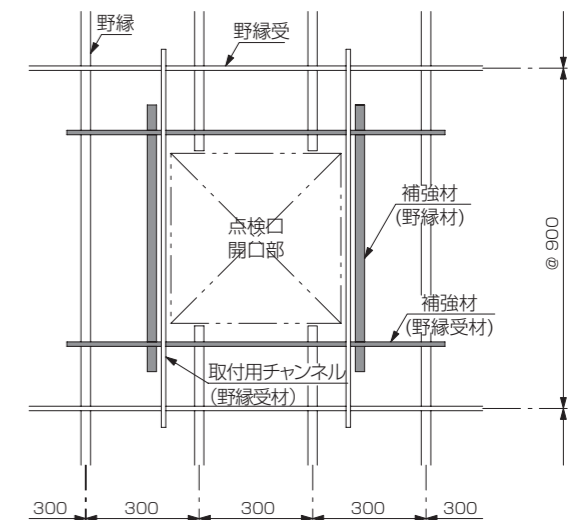

外枠取付方法

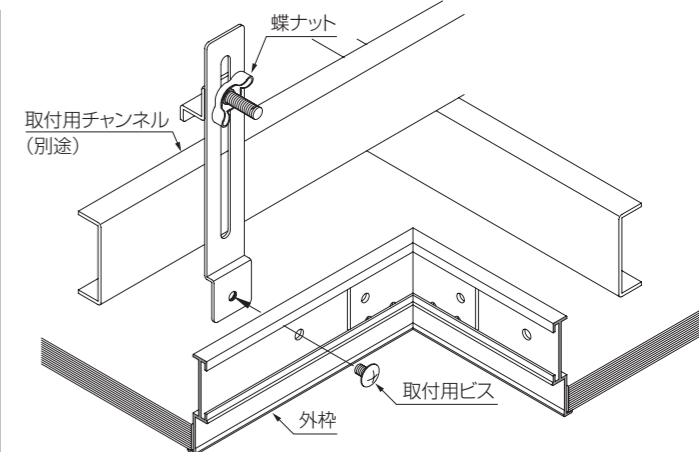

- ①外枠に吊り金具をセットする。
- ②取付用チャンネルへフックをかけ、蝶ナットで固定する。

